

SERVICIO DE MAQUINADO EN SITIO: MAQUINADO DE UN BASTIDOR



La brida de la transmisión de avance en el bastidor de una pala KOMATSU PC4000-6 se había desgastado y tenía que ser maquinada, luego de haber sido soldada. Este trabajo se hizo con una refrentadora portátil CLIMAX FF6000, de accionamiento neumático y que puede maquinar diámetros de hasta 60" (1,524.0 mm). Los bordes de los alojamientos, que habían quedado deformados por la soldadura, fueron rectificados con nuestro centro de mecanizado portátil VERSAMIL. Debido a la envergadura de los trabajos de soldadura, el cliente prefirió girar el bastidor por 90° - aunque el trabajo se podría haber hecho en cualquier posición (incluso sobre cabeza).



Área del bastidor a maquinar
Fuente: P7053174.JPG

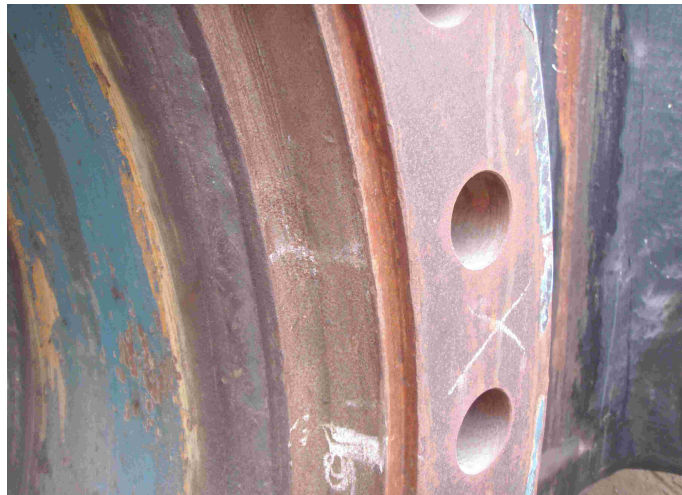

Detalle del área a maquinar, previo a la soldadura
Fuente: P7053173.JPG



Nuestra representada, CLIMAX PORTABLE MACHINE TOOLS, fabrica una gran variedad de máquinas herramientas portátiles, para el maquinado en sitio. Tenemos una gran selección de estos equipos (barrenadoras, fresadoras, refrentadoras, taladros, unidades de potencia hidráulicas, etc.) en stock local, listas para hacer trabajos en campo en cualquier lugar del Perú.

Tenemos también los equipos de ajuste con los cuales ajustar estos equipos: más de 250 llaves hidráulicas de torque, con un torque máximo de 37,963 Nm – en stock local, sin necesidad de esperar su importación ...

***Si no tiene equipos de maquinado propios, alquile nuestros servicios ...
... y si no tenemos la herramienta requerida, la alquilamos de nuestras representadas !!!
Además: hacemos trabajos de ajuste y maquinado en sitio en cualquier parte del Perú.***

Martin Bachmann Keller EIRL

www.insitu.com.pe
oficina@insitu.com.pe
Tlf: (01) 447-3377



Refrentadora instalada
Fuente: P8093445.JPG



Refrentadora maquinando
Fuente: P8093444.JPG



Detalle superficie de sellado maquinada
Fuente: P8173502.JPG



Detalle alojamiento recuperado con VERSAMIL
Fuente: P8093444.JPG

Ficha técnica refrentadora / Biseladora neumática portátil CLIMAX FF6000

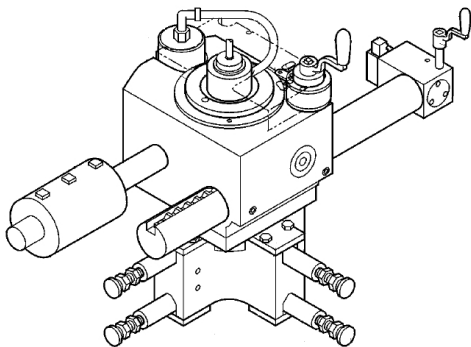

Diámetro máximo de refrentado.....	60.0	pulgadas
Potencia:.....	1.45	HP
Accionamiento:.....		neumático
Flujo de aire:.....	45.0	p ³ /min
Presión de aire:.....	90.0	PSI
Torque en la barra.....	550.0	libras*pie
RPM mínima:.....	0.0	RPM
RPM máxima:.....	22.5	RPM
Capacidad de desbaste (acero C-1018):.....	13.1	cm ³ /min
Peso operacional:.....	189.0	kg
Funciones: refrentado, biselado y escuadrado.....		sí

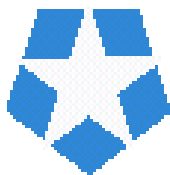

CLIMAX

Portable Machine Tools, Inc

Nuestra representada, CLIMAX PORTABLE MACHINE TOOLS, fabrica una gran variedad de máquinas herramientas portátiles, para el maquinado en sitio. Tenemos una gran selección de estos equipos (barrenadoras, fresadoras, refrentadoras, taladros, unidades de potencia hidráulicas, etc.) en stock local, listas para hacer trabajos en campo en cualquier lugar del Perú.

Tenemos también los equipos de ajuste con los cuales ajustar estos equipos: más de 250 llaves hidráulicas de torque, con un torque máximo de 28,002 libras*pie – en stock local, sin necesidad de esperar su importación ...

Martin Bachmann Keller EIRL

www.insitu.com.pe

oficina@insitu.com.pe

Tif: (01) 447-3377